

(5.5 ~ 8.0W) 5スロット、ローコスト、高信頼性モータ

TG-85

SV | SG/SM | AGD/AMD | SU
 KU(KUP) | BE | BM | BG



主な使用例 コピー機/ゲーム機/OCR/医療機器/自動販売機/ATM/紙幣計数機/レーザープリンタ/スタンパー/印刷機/ミシン/紙幣識別機/ホッパー/半導体洗浄機/カッター

■モータ単体仕様

機種名	定格電圧 (V)	無負荷回転数 (r/min)	無負荷電流 (mA)	定格トルク		定格回転数 (r/min)	定格電流 (mA)	回転方向	質量 (g)	電気ノイズ対策
				(mN・m)	(gf・cm)					
TG-85B	12	5400	140	11.8	120	4500	740	両方向(CW)	135	バリスタ、セラミックコンデンサ
TG-85C	24	5300	80	11.8	120	4500	365	両方向(CW)	135	バリスタ、セラミックコンデンサ
TG-85E	24	7300	100	11.8	120	6500	500	両方向(CW)	135	バリスタ、セラミックコンデンサ

* ()内は+端子に+印加時の回転方向を示しています。

■モータ単体負荷特性図

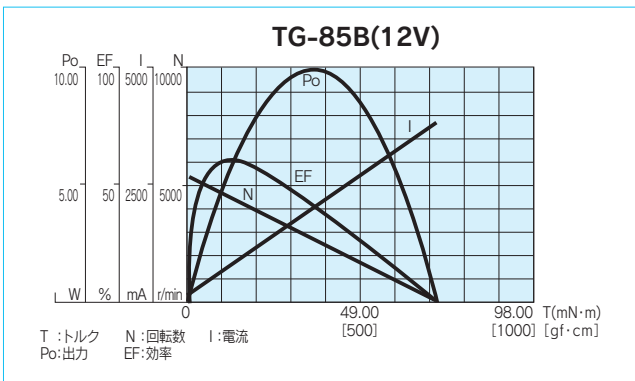

■モータ単体外形図

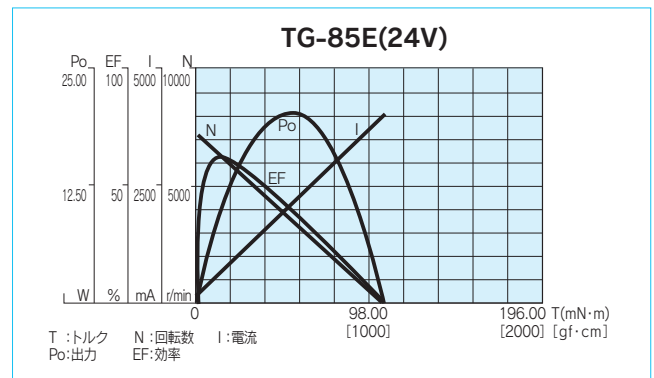
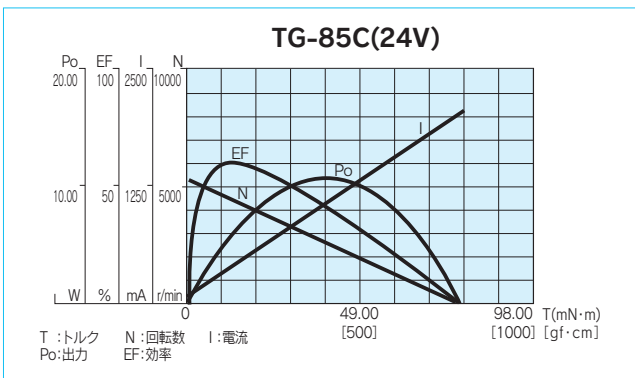
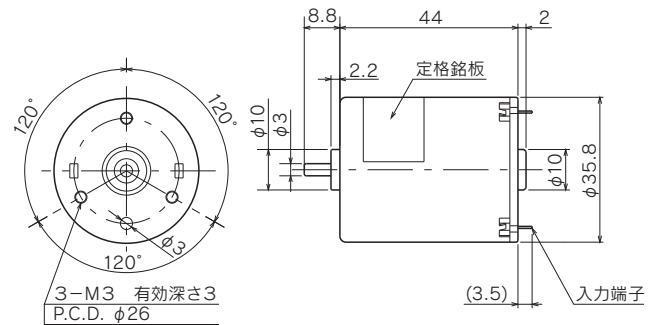

SV

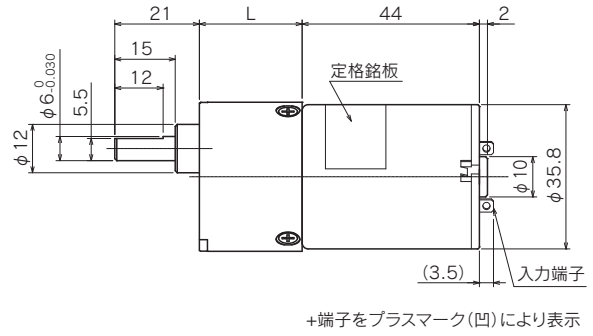
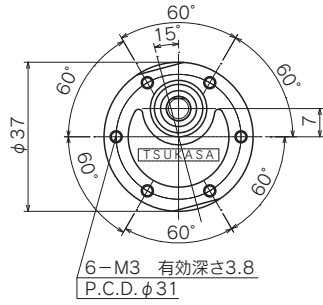

ギヤドモータ (定格トルク/回転数一覧表) SV

型式	減速比	1																			
		9.7	19.9	28.0	30.3	33.1	49.5	59.7	65.3	70.0	75.8	90.9	100.0	109.1	123.8	148.5	180	195.9	230.8	250.1	300.1
TG-85B-SV (12V)	回転数 (r/min)	458.9	222.7	163.4	152.6	141.6	93.2	79.2	73.2	68.7	64.0	54.1	49.5	45.7	37.9	32.2	27.1	25.1	21.5	20.0	16.8
	トルク (mN・m)	88.3	166.8	196.2	196.2	196.2	294.3	294.3	294.3	294.3	294.3	294.3	294.3	294.3	588.6	588.6	588.6	588.6	588.6	588.6	588.6
	トルク (kgf・cm)	0.9	1.7	2.0	2.0	2.0	3.0	3.0	3.0	3.0	3.0	3.0	3.0	3.0	6.0	6.0	6.0	6.0	6.0	6.0	6.0
TG-85C-SV (24V)	回転数 (r/min)	458.4	222.6	162.7	151.8	140.7	92.7	78.6	72.5	68.1	63.3	53.5	48.9	45.1	37.6	32.0	26.8	24.8	21.3	19.7	16.6
	トルク (mN・m)	88.3	166.8	196.2	196.2	196.2	294.3	294.3	294.3	294.3	294.3	294.3	294.3	294.3	588.6	588.6	588.6	588.6	588.6	588.6	588.6
	トルク (kgf・cm)	0.9	1.7	2.0	2.0	2.0	3.0	3.0	3.0	3.0	3.0	3.0	3.0	3.0	6.0	6.0	6.0	6.0	6.0	6.0	6.0
TG-85E-SV (24V)	回転数 (r/min)	660.6	321.1	232.8	216.5	200.0	132.3	111.5	102.6	96.1	89.2	75.1	68.5	63.1							
	トルク (mN・m)	88.3	166.8	196.2	196.2	196.2	294.3	294.3	294.3	294.3	294.3	294.3	294.3	294.3							
	トルク (kgf・cm)	0.9	1.7	2.0	2.0	2.0	3.0	3.0	3.0	3.0	3.0	3.0	3.0	3.0							
取付面より見た回転方向	+端子に+を印加した時	CW			CCW				CW						CCW						

型式	減速比	1																		
		330.1	360.1	397.8	420.1	450.1	495.1	530.4	540.1	700.2	750.2	770.2	840.2	900.2	990.3	1005.5				
TG-85B-SV (12V)	回転数 (r/min)	15.3	14.1	12.8	12.1	11.3	10.4	9.7	9.5	7.4	6.9	6.7	6.2	5.8	5.26	5.18				
	トルク (mN・m)	588.6	588.6	588.6	588.6	588.6	588.6	588.6	588.6	588.6	588.6	588.6	588.6	588.6	588.6	588.6				
	トルク (kgf・cm)	6.0	6.0	6.0	6.0	6.0	6.0	6.0	6.0	6.0	6.0	6.0	6.0	6.0	6.0	6.0				
TG-85C-SV (24V)	回転数 (r/min)	15.1	13.9	12.6	11.9	11.2	10.2	9.5	9.4	7.3	6.8	6.6	6.1	5.7	5.17	5.09				
	トルク (mN・m)	588.6	588.6	588.6	588.6	588.6	588.6	588.6	588.6	588.6	588.6	588.6	588.6	588.6	588.6	588.6				
	トルク (kgf・cm)	6.0	6.0	6.0	6.0	6.0	6.0	6.0	6.0	6.0	6.0	6.0	6.0	6.0	6.0	6.0				
TG-85E-SV (24V)	回転数 (r/min)																			
	トルク (mN・m)																			
	トルク (kgf・cm)																			
取付面より見た回転方向	+端子に+を印加した時	CCW			CW															

ギヤ単体仕様 SV

減速比	L (mm)	段数	許容トルク		質量 (g)
			(mN・m)	(kgf・cm)	
1/10	25.5	2	98	1.0	77
1/28 ~ 1/33		3	196	2.0	82
1/65 ~ 1/109		4	294	3.0	86
1/152 ~ 1/360	28.0	5	588	6.0	94
1/408 ~ 1/1006	30.5	6	588	6.0	101

- TG-87
- TG-101
- TG-01
- TG-201
- TG-47
- TG-301
- TG-05
- TG-70
- TG-06
- TG-85
- TG-57
- TG-307
- TG-30
- TG-401
- TG-21
- TG-77
- TG-78
- TG-85R
- エンコーダ付モータ
- トルクリミッター付ギヤドモータ

SG/SM

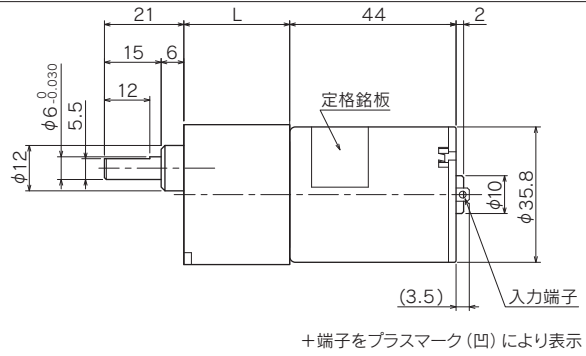
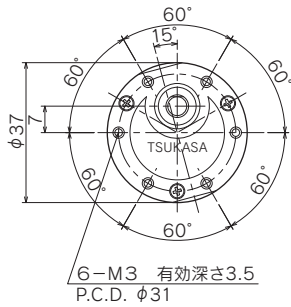

ギヤドモータ (定格トルク/回転数一覧表) SG

型 式	減速比	1	1	1	1	1	1	1	1	1	1	1	1	1	1	1	1	1	1		
		5	10	15	18	25	30	36	50	60	75	100	120	150	200	250	300	500	750	1000	1500
TG-85B-SG (12V)	回転数 (r/min)	913	448	295	247	179	154	125	92.4	78.9	64.6	49.6	38.9	32	24.6	20	16.8	10.3	6.9	5.2	3.5
	トルク (mN·m)	39.2	88.2	127.4	147	196	196	245	294	294	294	294	588	588	588	588	588	588	588	588	588
	トルク (kgf·cm)	0.4	0.9	1.3	1.5	2	2	2.5	3	3	3	3	6	6	6	6	6	6	6	6	6
TG-85C-SG (24V)	回転数 (r/min)	910	447	294	247	179	153	125	91.9	78.3	63.9	49	38.7	31.7	24.3	19.7	16.6	10.1	6.8	5.1	3.4
	トルク (mN·m)	39.2	88.2	127.4	147	196	196	245	294	294	294	294	588	588	588	588	588	588	588	588	588
	トルク (kgf·cm)	0.4	0.9	1.3	1.5	2	2	2.5	3	3	3	3	6	6	6	6	6	6	6	6	6
TG-85E-SG (24V)	回転数 (r/min)	1302	643	425	356	257	219	180	131	111	90.1	68.6	55	44.7	34.1	27.6	23.1	14	9.4	7.1	4.7
	トルク (mN·m)	39.2	88.2	127.4	147	196	196	245	294	294	294	294	588	588	588	588	588	588	588	588	588
	トルク (kgf·cm)	0.4	0.9	1.3	1.5	2	2	2.5	3	3	3	3	6	6	6	6	6	6	6	6	6
取付面より見た 回転方向	+端子に +を印加した時	CW		CCW				CW				CCW				CW		CCW			

*その他の減速比については、営業部までお問い合わせください。

ギヤ単体仕様 SG

減速比	L (mm)	段 数	許容トルク		質 量 (g)
			(mN·m)	(kgf·cm)	
1/5 ~ 1/10	20.5	2	98	1	100
1/12.5 ~ 1/30	23	3	196	2	105
1/36 ~ 1/100	25.5	4	294	3	110
1/120 ~ 1/300	28	5	588	6	115
1/360 ~ 1/1000	30.5	6	588	6	120
1/1500 ~ 1/3000	33	7	588	6	125

ギヤドモータ (定格トルク/回転数一覧表) SM

型 式	減速比	1	1	1	1	1	1	1	1	1	1	1	1	1	1	1	1	1	1	1
		5	10	15	18	25	30	36	50	60	75	100	120	150	200	250	300	500	750	1000
TG-85B-SM (12V)	回転数 (r/min)	913	448	295	247	179	154	125	92.4	78.9	64.6	49.6	38.9	32	24.6	20	16.8	10.3	6.9	5.2
	トルク (mN·m)	39.2	88.2	127.4	147	196	196	245	294	294	294	294	588	588	588	588	588	588	588	588
	トルク (kgf·cm)	0.4	0.9	1.3	1.5	2	2	2.5	3	3	3	3	6	6	6	6	6	6	6	6
TG-85C-SM (24V)	回転数 (r/min)	910	447	294	247	179	153	125	91.9	78.3	64	49	38.7	31.7	24.3	19.7	16.6	10.1	6.8	5.1
	トルク (mN·m)	39.2	88.2	127.4	147	196	196	245	294	294	294	294	588	588	588	588	588	588	588	588
	トルク (kgf·cm)	0.4	0.9	1.3	1.5	2	2	2.5	3	3	3	3	6	6	6	6	6	6	6	6
TG-85E-SM (24V)	回転数 (r/min)	1302	643	425	356	257	219	180	131	111	90.1	68.6	55	44.7	34.1	27.6	23.1	14	9.4	7.1
	トルク (mN·m)	39.2	88.2	127.4	147	196	196	245	294	294	294	294	588	588	588	588	588	588	588	588
	トルク (kgf·cm)	0.4	0.9	1.3	1.5	2	2	2.5	3	3	3	3	6	6	6	6	6	6	6	6
取付面より見た 回転方向	+端子に +を印加した時	CW		CCW				CW				CCW				CW				

*その他の減速比については、営業部までお問い合わせください。

ギヤ単体仕様 SM

減速比	L (mm)	段 数	許容トルク		質 量 (g)
			(mN·m)	(kgf·cm)	
1/5 ~ 1/10	23	2	98	1	100
1/12.5 ~ 1/30	25.5	3	196	2	105
1/36 ~ 1/100	28	4	294	3	110
1/120 ~ 1/300	30.5	5	588	6	115
1/360 ~ 1/1000	33	6	588	6	120

AGD/AMD



AGD外形図

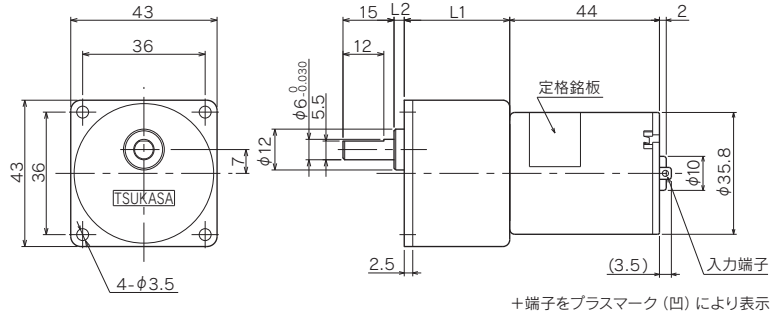

AMD外形図

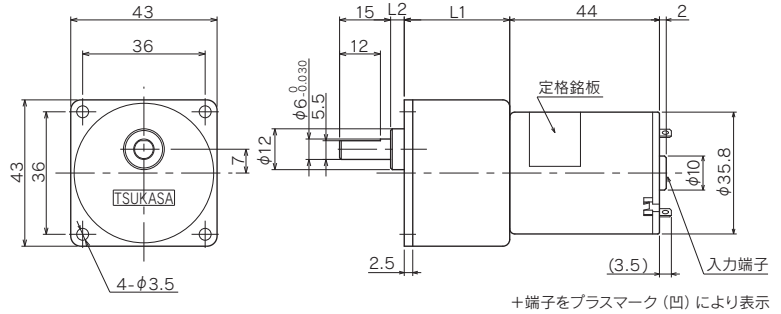

ギヤドモータ(定格トルク/回転数一覧表) AGD

型 式	減速比	1																			
		5	10	15	18	25	30	36	50	60	75	100	120	150	200	250	300	500	750	1000	1500
TG-85B-AGD (12V)	回転数(r/min)	913	448	295	247	179	154	125	92.4	78.9	64.6	49.6	38.9	32	24.6	20	16.8	10.3	6.9	5.2	3.5
	トルク(mN・m)	39.2	88.2	127.4	147	196	196	245	294	294	294	294	588	588	588	588	588	588	588	588	588
	トルク(kgf・cm)	0.4	0.9	1.3	1.5	2	2	2.5	3	3	3	3	6	6	6	6	6	6	6	6	6
TG-85C-AGD (24V)	回転数(r/min)	910	447	294	247	179	153	125	91.9	78.3	63.9	49	38.7	31.7	24.3	19.7	16.6	10.1	6.8	5.1	3.4
	トルク(mN・m)	39.2	88.2	127.4	147	196	196	245	294	294	294	294	588	588	588	588	588	588	588	588	588
	トルク(kgf・cm)	0.4	0.9	1.3	1.5	2	2	2.5	3	3	3	3	6	6	6	6	6	6	6	6	6
TG-85E-AGD (24V)	回転数(r/min)	1302	643	425	356	257	219	180	131	111	90.1	68.6	55	44.7	34.1	27.6	23.1	14	9.4	7.1	4.7
	トルク(mN・m)	9.2	88.2	127.4	147	196	196	245	294	294	294	294	588	588	588	588	588	588	588	588	588
	トルク(kgf・cm)	0.4	0.9	1.3	1.5	2	2	2.5	3	3	3	3	6	6	6	6	6	6	6	6	6
取付面より見た 回転方向	+端子に +を印加した時	CW			CCW			CW			CCW			CW			CCW				

*その他の減速比については、営業部までお問い合わせください。

ギヤドモータ(定格トルク/回転数一覧表) AMD

型 式	減速比	1																
		5	10	15	18	25	30	36	50	60	75	100	120	150	200	250	300	500
TG-85B-AMD (12V)	回転数(r/min)	913	448	295	247	179	148	124	90.2	74.2	60.6	45.1	38.7	31.8	24.3	19.8	16.7	10.2
	トルク(mN・m)	39.2	88.2	127.4	147	196	245	294	343	441	490	686	686	686	686	686	686	686
	トルク(kgf・cm)	0.4	0.9	1.3	1.5	2	2.5	3	3.5	4.5	5	7	7	7	7	7	7	7
TG-85C-AMD (24V)	回転数(r/min)	910	447	294	247	179	148	124	89.9	74.1	60.4	45	38.4	31.5	24	19.5	16.5	10.1
	トルク(mN・m)	39.2	88.2	127.4	147	196	245	294	343	441	490	686	686	686	686	686	686	686
	トルク(kgf・cm)	0.4	0.9	1.3	1.5	2	2.5	3	3.5	4.5	5	7	7	7	7	7	7	7
TG-85E-AMD (24V)	回転数(r/min)	1302	643	425	356	257	214	178	129	107	86.5	64.6	54.8	44.6	33.8	27.4	23	14
	トルク(mN・m)	39.2	88.2	127.4	147	196	245	294	343	441	490	686	686	686	686	686	686	686
	トルク(kgf・cm)	0.4	0.9	1.3	1.5	2	2.5	3	3.5	4.5	5	7	7	7	7	7	7	7
取付面より見た 回転方向	+端子に +を印加した時	CW			CCW			CW			CCW							

*その他の減速比については、営業部までお問い合わせください。

ギヤ単体仕様 AGD

減速比	L1 (mm)	L2 (mm)	段 数	許容トルク		質 量 (g)
				(mN・m)	(kgf・cm)	
1/5 ~ 1/10	26	0.5	2	98	1	90
1/12.5 ~ 1/30	26	3	3	196	2	95
1/36 ~ 1/100	26	5.5	4	294	3	100
1/120 ~ 1/300	31	3	5	588	6	105
1/360 ~ 1/1000	31	5.5	6	588	6	110
1/1500 ~ 1/3000	31	8	7	588	6	115

ギヤ単体仕様 AMD

減速比	L1 (mm)	L2 (mm)	段 数	許容トルク		質 量 (g)
				(mN・m)	(kgf・cm)	
1/5 ~ 1/10	26	4	2	98	1	120
1/12.5 ~ 1/18	26	6.5	3	343	3.5	125
1/25 ~ 1/36	26	6.5	3	392	4	125
1/50 ~ 1/75	31	4	4	490	5	125
1/90 ~ 1/150	31	4	4	686	7	125
1/180 ~ 1/500	31	6.5	5	686	7	130

SU

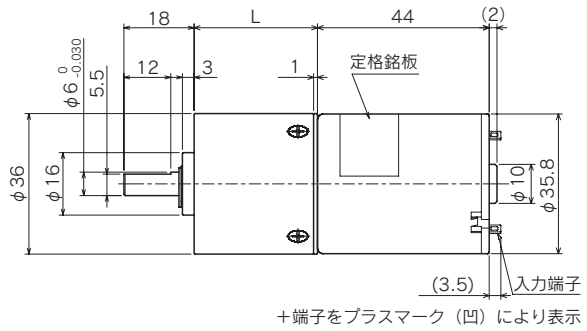
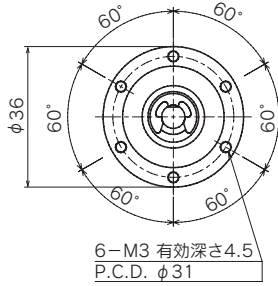

ギヤドモータ (定格トルク/回転数一覧表) SU

型 式	減速比	1													
		3.6	4.8	13.2	17.6	23.5	47.9	63.9	85.3	114	174	232	310	413	552
TG-85B-SU (12V)	回転数 (r/min)	1185	901	330	244	183	91.2	67.5	50.7	38.5	26.1	20.4	15.7	11.9	9.1
	トルク (mN・m)	39.2	49	127.4	186.2	245	392	588	784	980	980	980	980	980	980
TG-85C-SU (24V)	回転数 (r/min)	1194	907	332	246	185	91.7	68	51.1	38.7	26.1	20.4	15.6	11.8	9
	トルク (mN・m)	39.2	49	127.4	186.2	245	392	588	784	980	980	980	980	980	980
TG-85E-SU (24V)	回転数 (r/min)	1722	1302	477	355	266	132	97.9	73.5	55.5	37.1	28.6	21.8	16.5	12.4
	トルク (mN・m)	39.2	49	127.4	186.2	245	392	588	784	980	980	980	980	980	980
取付面より見た 回転方向	+端子に +を印加した時	CW													

*その他の減速比については、営業部までお問い合わせください。

ギヤ単体仕様 SU

減速比	L (mm)	段 数	許容トルク		質 量 (g)
			(mN・m)	(kgf・cm)	
1/3.6 ~ 1/4.8	23.5	1	294	3	120
1/13.2 ~ 1/23.5	31.6	2	558	6	160
1/47.9 ~ 1/114	38.6	3	980	10	195
1/174 ~ 1/552	45.7	4	980	10	235

KU(KUP)

*□60プレート付き(KUP)もございます。(詳細は巻末の技術資料を参照願います)

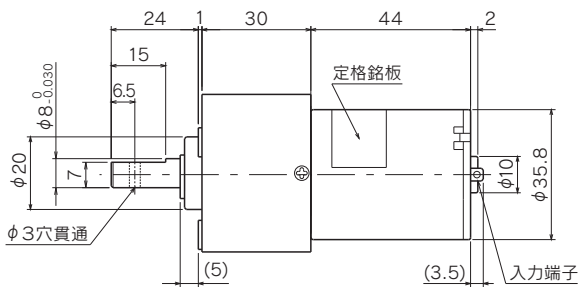
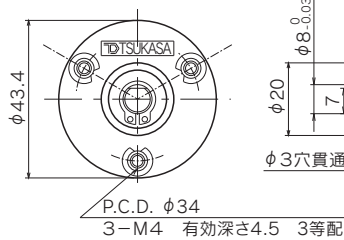

+端子をプラスマーク(凹)により表示

ギヤドモータ (定格トルク/回転数一覧表) KU

型 式	減速比	1												
		10	13	16	19	24	36	59	75	96	113	144	216	
TG-85B-KU (12V)	回転数 (r/min)	448	355	279	235	187	125	75.4	58.8	46.3	39.2	31.5	22.2	
	トルク (mN・m)	88.2	108	137	167	196	294	441	588	735	882	980	980	
TG-85C-KU (24V)	回転数 (r/min)	447	354	278	235	187	125	75.3	58.7	46.3	39.2	31.4	22	
	トルク (mN・m)	88.2	108	137	167	196	294	441	588	735	882	980	980	
TG-85E-KU (24V)	回転数 (r/min)	646	510	401	339	269	179	108	84.7	66.7	56.5	45	31.1	
	トルク (mN・m)	88.2	108	137	167	196	294	441	588	735	882	980	980	
取付面より見た 回転方向	+端子に +を印加した時	CW												

ギヤ単体仕様 KU

減速比	段 数	許容トルク		質 量 (g)
		(mN・m)	(kgf・cm)	
1/10 ~ 1/36	2	980	10	135
1/59 ~ 1/216	3	980	10	135

BE

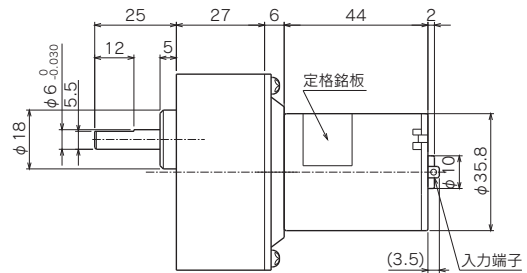
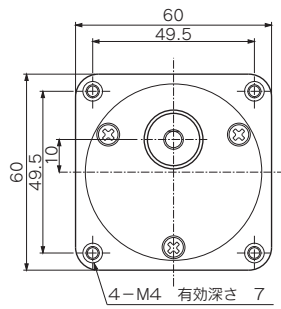

+端子をプラスマーク(凹)により表示

ギヤドモータ (定格トルク/回転数一覧表) **BE**

型式	減速比	1	1	1	1	1	1	1	1	1	1	1	1	1	1		
		5	10	12.5	15	18	25	30	50	75	100	150	200	300	500	750	1000
TG-85B-BE (12V)	回転数 (r/min)	926	448	354	295	247	185	148	89.7	59.6	44.5	30.3	23.7	16.1	10	6.8	5.1
	トルク (mN·m)	39.2	88.2	117.6	127.4	147	196	245	392	539	735	980	980	980	980	980	980
	トルク (kgf·cm)	0.4	0.9	1.2	1.3	1.5	2	2.5	4	5.5	7.5	10	10	10	10	10	10
TG-85C-BE (24V)	回転数 (r/min)	922	447	354	294	247	185	148	89.5	59.5	44.5	30.2	23.5	16	9.9	6.7	5
	トルク (mN·m)	39.2	88.2	117.6	127.4	147	196	245	392	539	735	980	980	980	980	980	980
	トルク (kgf·cm)	0.4	0.9	1.2	1.3	1.5	2	2.5	4	5.5	7.5	10	10	10	10	10	10
TG-85E-BE (24V)	回転数 (r/min)	1321	643	510	425	356	267	214	129	85.6	64.1	43.3	33.3	22.4	13.8	9.3	7
	トルク (mN·m)	39.2	88.2	117.6	127.4	147	196	245	392	539	735	980	980	980	980	980	980
	トルク (kgf·cm)	0.4	0.9	1.2	1.3	1.5	2	2.5	4	5.5	7.5	10	10	10	10	10	10
取付面より見た回転方向	+端子に+を印加した時	CW			CCW			CW			CCW						

* その他の減速比については、営業部までお問い合わせください。

ギヤ単体仕様 **BE**

減速比	段数	許容トルク		質量 (g)
		(mN·m)	(kgf·cm)	
1/3 ~ 1/12.5	2	980	10	255
1/15 ~ 1/60	3	980	10	270
1/75 ~ 1/250	4	980	10	285
1/300 ~ 1/1000	5	980	10	300

BM

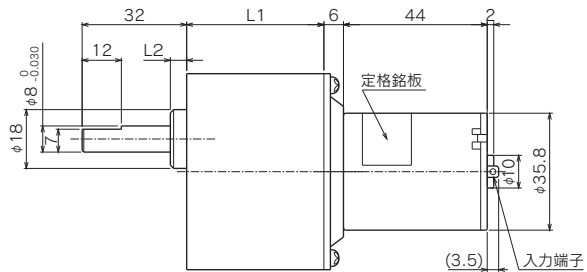
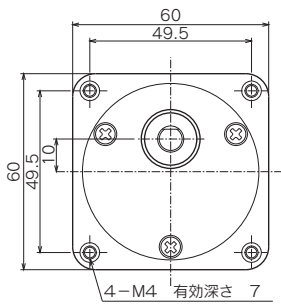

+端子をプラスマーク(凹)により表示

ギヤドモータ (定格トルク/回転数一覧表) **BM**

型式	減速比	1	1	1	1	1	1	1	1	1	1		
		5	10	12.5	18	25	30	50	75	100	120	150	180
TG-85B-BM (12V)	回転数 (r/min)	913	448	354	247	179	148	89.7	59.6	44.5	37.1	29.8	26.4
	トルク (mN·m)	39.2	88.2	117.6	147	196	245	392	539	735	882	1078	1274
	トルク (kgf·cm)	0.4	0.9	1.2	1.5	2	2.5	4	5.5	7.5	9	11	13
TG-85C-BM (24V)	回転数 (r/min)	910	447	354	247	179	148	89.5	59.5	44.5	37.1	29.8	26.4
	トルク (mN·m)	39.2	88.2	117.6	147	196	245	392	539	735	882	1078	1274
	トルク (kgf·cm)	0.4	0.9	1.2	1.5	2	2.5	4	5.5	7.5	9	11	13
TG-85E-BM (24V)	回転数 (r/min)	1302	643	510	356	257	214	129	85.6	64.1	53.4	42.8	38.1
	トルク (mN·m)	39.2	88.2	117.6	147	196	245	392	539	735	882	1078	1274
	トルク (kgf·cm)	0.4	0.9	1.2	1.5	2	2.5	4	5.5	7.5	9	11	13
取付面より見た回転方向	+端子に+を印加した時	CW			CCW			CW					

* その他の減速比については、営業部までお問い合わせください。

ギヤ単体仕様 **BM**

減速比	L1 (mm)	L2 (mm)	段数	許容トルク		質量 (g)
				(mN·m)	(kgf·cm)	
1/3 ~ 1/15	32	3	2	1470	15	310
1/18 ~ 1/60	42	5	3	2450	25	400
1/75 ~ 1/180	42	5	4	2450	25	430

TG-87

TG-101

TG-01

TG-201

TG-47

TG-301

TG-05

TG-70

TG-06

TG-85

TG-57

TG-307

TG-30

TG-401

TG-21

TG-77

TG-78

TG-85R

エンコーダ付モータ

トルクリミッター付ギヤドモータ

BG

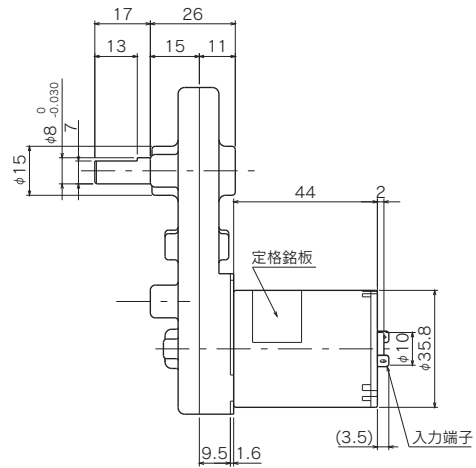
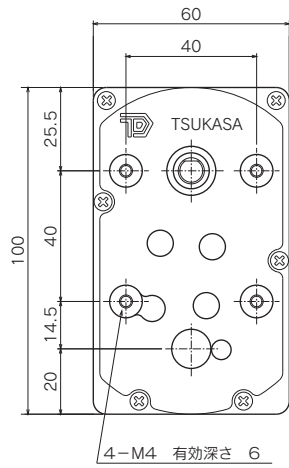

+端子をプラスマーク(凹)により表示

ギヤドモータ (定格トルク/回転数一覧表) **BG**

型 式	減速比	回転数 (r/min)									
		12.5	25	36	60	100	150	200	300	500	700
TG-85B-BG (12V)	回転数 (r/min)	359	179	124	74.2	44.4	29.5	22.7	16.4	9.7	7.1
	トルク (mN·m)	98	196	294	490	833	1274	1470	980	1960	1960
	トルク (kgf·cm)	1	2	3	5	8.5	13	15	10	20	20
TG-85C-BG (24V)	回転数 (r/min)	358	179	124	74.1	44.3	29.4	22.6	16.2	9.6	7
	トルク (mN·m)	98	196	294	490	833	1274	1470	980	1960	1960
	トルク (kgf·cm)	1	2	3	5	8.5	13	15	10	20	20
TG-85E-BG (24V)	回転数 (r/min)	515	257	178	107	63.9	42.5	32.4	22.7	13.5	9.8
	トルク (mN·m)	98	196	294	490	833	1274	1470	980	1960	1960
	トルク (kgf·cm)	1	2	3	5	8.5	13	15	10	20	20
取付面より見た 回転方向	+端子に +を印加した時	CCW					CW				

*その他の減速比については、営業部までお問い合わせください。

ギヤ単体仕様 **BG**

減速比	段 数	許容トルク		質 量 (g)
		(mN·m)	(kgf·cm)	
1/12.5 ~ 1/18	3	686	7	315
1/25 ~ 1/90	3	980	10	315
1/100 ~ 1/200	3	1470	15	315
1/250, 1/500, 1/700	4	1960	20	315
1/300	4	980	10	285

開発事例紹介 **自 社**

スラスタモータ

●スラスタモータ

