

(0.9W) 5スロット、ベストセラ-

TG-47

●主な使用例

- ・自動販売機
- ・ゲーム機
- ・ATM
- ・発券機
- ・パチンコ台
- ・金銭機械
- ・カッター
- ・ソーター
- ・紙幣計数機
- ・ミニラボ
- ・プロッター
- ・電動カーテン
- ・オイルポンプ



■モータ単体仕様

機種名	定格電圧 (V)	無負荷回転数 (r/m in)	無負荷電流 (mA)	定格トルク		定格回転数 (r/m in)	定格電流 (mA)	回転方向	質量 (g)	備考
				(mN-m)	(g-cm)					
TG-47C	12	5256	61	1.96	20	4387	156	両方向 (CCW)	50	バリスタ

* ()内は+端子に+印加時の回転方向を示しています。

■モータ単体負荷特性図

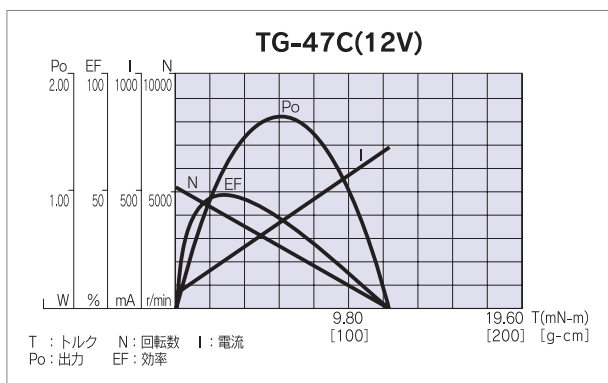

VG

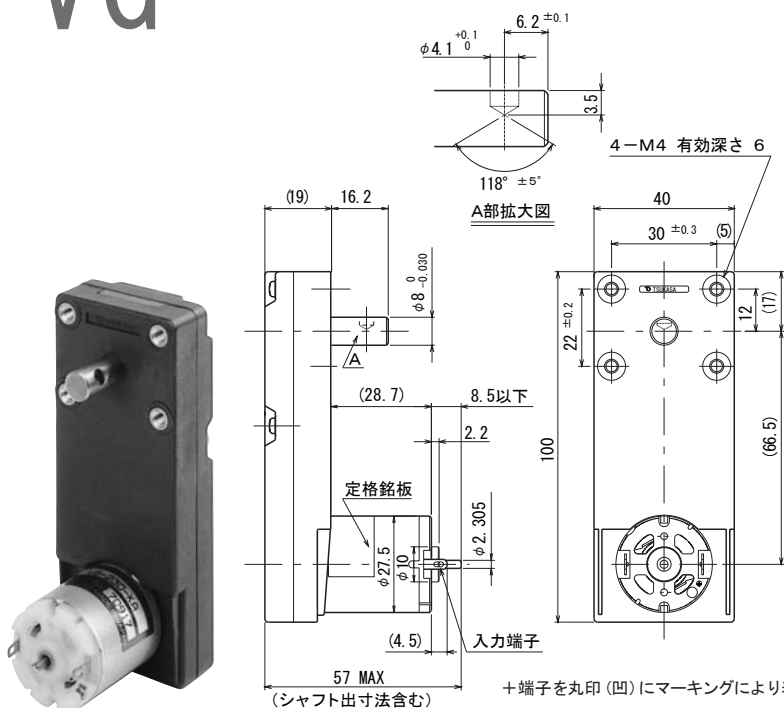

■ギヤドモータ (定格トルク/回転数一覧表)

型 式	減速比	1/230
TG-47C-VG (12V)	回転数 (r/min)	18
	トルク (mN-m)	245
	トルク (kg-cm)	2.5
取付面より見た回転方向	+端子に+を印加した時	CCW

■VGギヤ単体仕様

減速比	段 数	許容トルク		質 量 (g)
		(mN-m)	(kg-cm)	
1/230	5	588	6	115